

Motor

Motorn är åtkomlig från förarhytten. Den omges av en huv och två sidoplåtar. För att komma åt motorn och dess detaljer, lossar Ni huven, sidoplåtarna och luftrenaren i nämnd ordning. Sidoplåtarna är låsta på insidan med två regler vardera. Luftrenaren demonteras genom att Ni skruvar på handtaget under renarens högra sida (se bild). Luftrenaren får inte stjälpas, enär den innehåller olja.

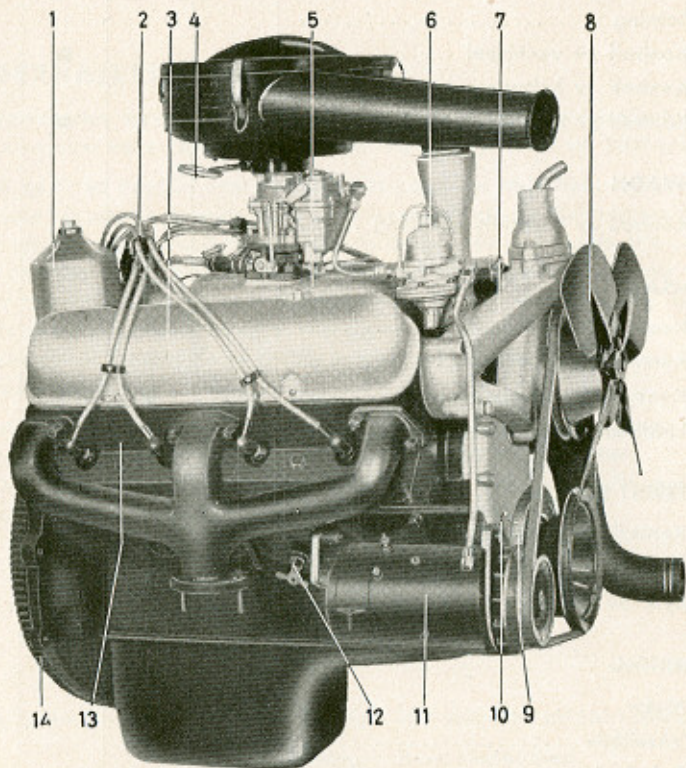
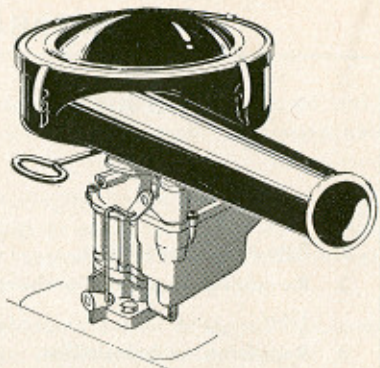

Motor från höger

- | | | |
|----------------------------|--------------------------------|---------------------|
| 1. Oljerenare | 6. Bränslepump | 11. Generator |
| 2. Tändkablar | 7. Kylvätskepump | 12. Avtappningskran |
| 3. Ventilkåpa | 8. Fläkt | 13. Cylinderlock |
| 4. Låsskruv för luftrenare | 9. Svängningsdämpare | 14. Svänghjul |
| 5. Inloppsrör | 10. Visare för tändinställning | |

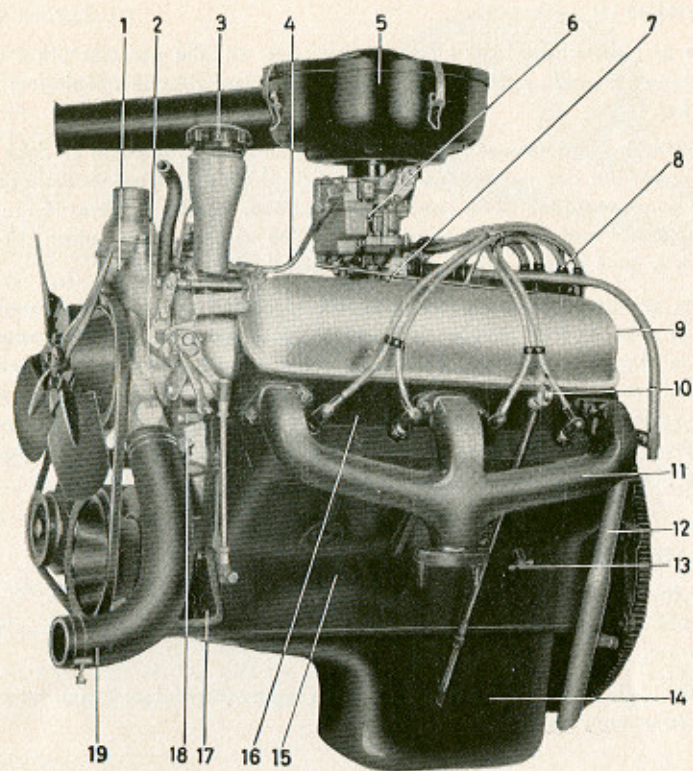

Motor från vänster

- | | |
|------------------------------|-----------------------|
| 1. Termostathus | 11. Avgasrör |
| 2. Kylvätskepump | 12. Ventilatorrör |
| 3. Oljepåfyllningslock | 13. Avtappningskran |
| 4. Bränslerör | 14. Oljesump |
| 5. Luftrenare | 15. Cylinderblock |
| 6. Förgasare | 16. Cylinderlock |
| 7. Vakuumsrör till fördelare | 17. Motorfäste |
| 8. Fördelare | 18. Transmissionskåpa |
| 9. Ventilkåpa | 19. Slang till kylare |
| 10. Oljemätsticka | |

Smörjmedel, typ	Motorolja "För Service MS"
viskositet sommar	SAE 20
vinter	SAE 10

Bränslesystem

Bränsletank, rymd	75 l
Förgasare, typ	Fallförgasare, dubbelport
fabrikat och beteckning	Carter WGD 2374 S

Kylsystem

Typ	Övertryck (ca 0,25 kg/cm ²)
Rymd, inkl. värmesystem	Ca 22 l
Termostat, börjar öppna vid	72° C
fullt öppen vid	84° C

Frostfria kylvätskeblandningar

Kylsystemets rymd (l)	Erforderlig mängd etylenglykol (l) för frostskydd ned till:				
	-10° C	-15° C	-20° C	-30° C	-40° C
22	5	6,5	8	10	11,5

Maximal fryspunktsnedsättning, -56° C, erhålles vid tillsättandet av 13,2 l etylenglykol.

VÄXELLÅDA

Typ	Volvo K 4
Utväxling, 1:an	6,41: 1
2:an	3,30: 1
3:an	1,80: 1
4:an	1: 1
backen	6,32: 1
Smörjmedel, typ	Växellådsolja
viskositet året om	SAE 90
Oljerymd	Ca 4,5 l

BAKVÄXEL

Typ	Konisk kuggväxel hypoid
Utväxling, alt. I	6,33: 1 (38: 6)
alt. II	6,83: 1 (41: 6)
alt. III	Norrlandsväxel
	6,33: 1 och 8,81: 1

Smörjmedel, typ	Hypoidolja
viskositet året om	SAE 90
Oljerymd, alt. I	Ca 5,0 l
alt. II	Ca 5,0 l
alt. III	Ca 8,5 l

FRAMHJULSINSTÄLLNING

Inställningen göres på ett helt vågrätt underlag

Hjulskränkning (Toe-in)	3 mm
Hjullutning (Camber)	1,5°
Framaxellutning (Caster)	2,25°
Spindeltappens lutning	7,5°
Framaxellutningen (Caster), 2,25°, mätes i förhållande till ramens överkant.	

Styrsnäcka

Typ	Skruv med rulle
Smörjmedel	Växellådsolja
Oljerymd	Ca 0,5 l

RINGUTRUSTNING

Hjul, fram	6,00" × 20"
bak	6,00" × 20"
Däck, fram	7,50" × 20", 10-lagers
bak	7,50" × 20", 10-lagers

	Lätt last	Medellast	Fullast
Ringtryck, kg/cm ² fram	3,5	4,0	4,5
bak	3,0	4,0	5,25

ELEKTRISKT SYSTEM

Spänning	12 V
Batteri, fabrikat och typ	Tudor 6 E 3 G
	Noack 212
	Boliden 6 FO 4
	SAAJ GH-9
	el. motsvarande
Batteri, kapacitet	57 amp. tim.
Elektrolytens spec. vikt, fulladdat batteri	1,275—1,285
då omladdning bör ske	1,230

Generator, fabrikat och beteckning	Bosch LJ/GJ M 200/12/1800
effekt	R 21
Startmotor, fabrikat och beteckning	200 W
effekt	Bosch EGD 1/12 AR 28
Säkring, märkströmstyrka/antal	1,0 hk
	8/11

Tändsystem

Tändföljd (se bild) 1-8-4-3-6-5-7-2

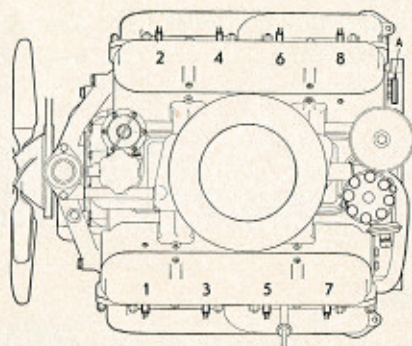

Cylindrarnas numrering.

Tändinställning, 93 oktan (ROT)	6° f.ö.d.
Tändstift	AC 45 Com
	Auto-Lite A 7
	Bosch W-145 T 3
	Champion J 8
	el. motsvarande
Tändstiftens elektrodavstånd	0,7—0,8 mm
Fördelare, fabrikat och beteckning	Bosch ZV/LAU 8 AL 2
rotationsriktning	Motsols
kontaktgap	0,35—0,40 mm

Glödlampor samtliga för 12 V

	Antal	Watt	Socket
Strålkastare	2	45/40	BA 20 d
Parkeringsljus	2	1,5	BA 9 s
Körvisare, fram	2	15	BA 15 s

Stoppljus	2	15	BA 15 s
Körvisare, bak	2	15	BA 15 s
Baklykta	2	5	BA 15 s
Takbelysning	1	15	S 8
Instrumenttavla	3	3	BA 9 s
Kontrollampa för helljus	1	} 1,5	BA 9 s
för laddning	1		
för körvisare	1		

RYMDUPPGIFTER sammanfattning

Bränsletank	75 l
Kylsystem	22 l
Oljerymd, motor, oljebytesmängd	5,0 l
inkl. oljefilter	5,5 l
växellåda	4,5 l
bakväxel, alt. I	5,0 l
alt. II	5,0 l
alt. III	8,5 l
styrnsäcka	0,5 l

VERTYGSUTRUSTNING

Domkraft med sväng, hammare, kombinationstång, skiftnyckel, 2 st. skruvmejslar, tändstiftsnyckel, navkapselnyckel, hjulbultsväng, vev för reservhjulshållare, nyckel till nivåpropp på bakväxel, x-spårskruvmejsel, verktygsväska.